

C

RENAULT TRUCKS C





THUIS IN IEDER SOORT TERREIN

PRESTATIES AFGESTEMD
OP UW EISEN

MAXIMAAL NUTTIG LAADVERMOGEN
EN OPTIMALE OPBOUWMOGELIJKHEDEN

OPTIMALISEER
UW BRANDSTOFVERBRUIK

P 05

P 06

P 08

P 10

MAXIMALE PRODUCTIVITEIT

ROBUUST UITGEVOERDE TRUCKS
VOOR DE VEELEISENDE GEBRUIKER

OP DE WEG EN OP HET BOUWTERREIN:
ALTIJD IN BEWEGING

OPTITRACK VOOR EXTRA TRACTIE
OP MOMENTEN DAT HET NODIG IS

BESCHIKBAAR, OP ELK MOMENT

P 12

P 14

P 16

P 18

P 20



HET COMFORT VAN EEN LANGEAFSTANDSTRUCK

DE 'PERFECT TOOL' VOOR UW BUSINESS	P 24
ALLES BINNEN HANDBEREIK	P 26
ROADPAD, UW NIEUWE PARTNER ONDERWEG	P 28
ERGONOMISCHE CHAUFFEURSPOSITIE	P 30
ALLES VOOR EEN COMFORTABEL VERBLIJF AAN BOORD	P 32

ALLE AANDACHT VOOR UW VEILIGHEID

TECHNOLOGIEËN VOOR MAXIMALE VEILIGHEID	P 36
EEN OPTIMAAL ZICHT, ONDER ALLE OMSTANDIGHEDEN	P 38

TECHNISCHE SPECIFICATIES

OVERZICHT VAN HET LEVERINGSPROGRAMMA	P 42
AANDRIJFLIJN	P 42
CABINE	P 44
CHASSIS	P 46
REMSYSTEEM	P 47
ACCESSOIRES	P 48
PERSONALISATIE	P 50

THUIS IN IEDER SOORT TERREIN

De Renault Trucks C is zowel op de weg als in het terrein de omstandigheden de baas, zodat u comfortabel en veilig uw bestemming bereikt. Door de korte draaicirkel en doordachte eigenschappen van de aandrijflijn is er minder inspanning vereist voor manoeuvreren op moeilijke bouwplaatsen en/of locaties met weinig ruimte.





PRESTATIES AFGESTEMD OP UW EISEN

De door Renault Trucks ontwikkelde Euro 6-motor is gebaseerd op beproefde en betrouwbare technologieën. Gecombineerd met de geautomatiseerde Optidriver-versnellingsbak vormt de DTI 13-motor de ideale keus voor chauffeurs en transportbedrijven die op zoek zijn naar een hogere commerciële rijnsnelheid en onovertroffen rijcomfort.

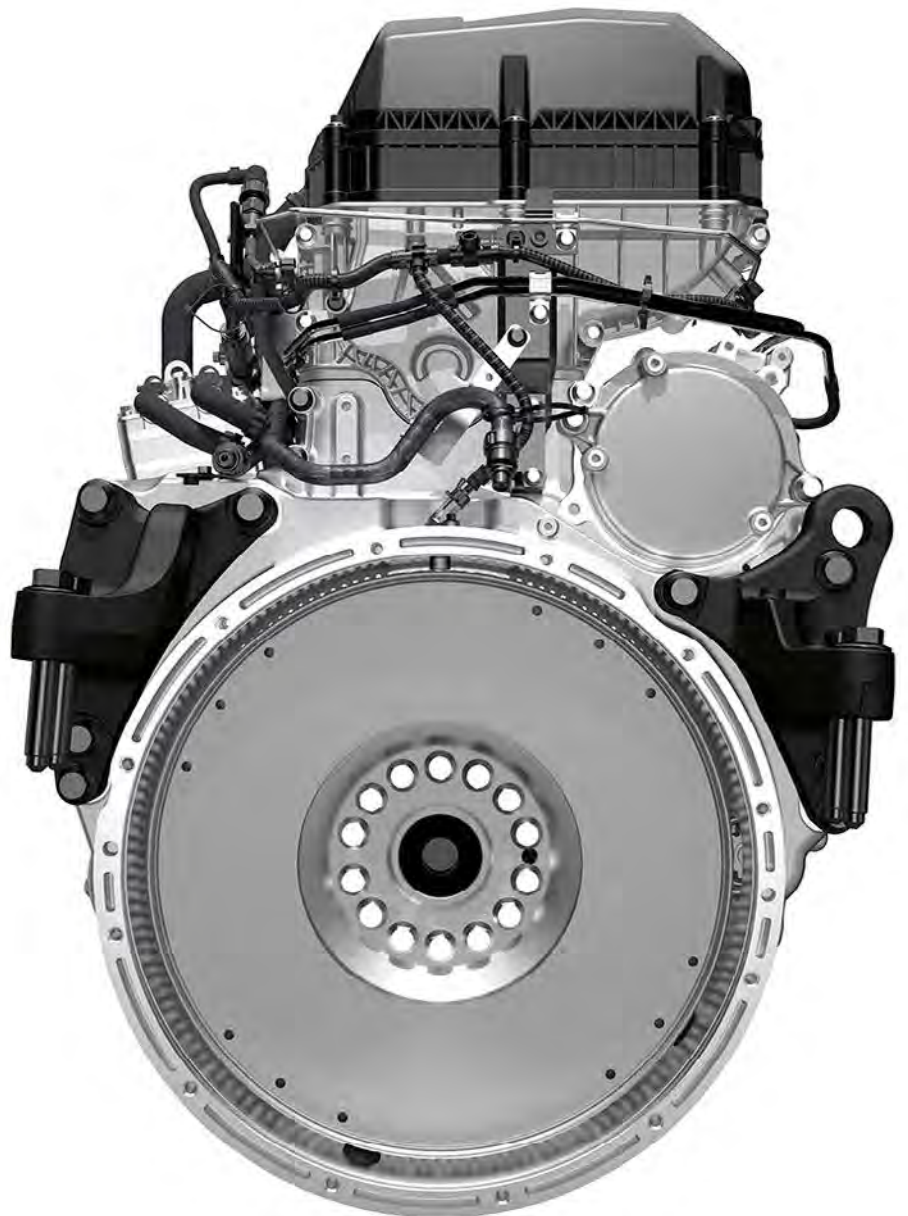

EEN NOG LAGER BRANDSTOFVERBRUIK

Zuigers met minder wrijving en lichtere componenten ter verlaging van het motorgewicht.

MAXIMALE EMISSIEREDUCTIE

Verfijnder uitgevoerd roetfilter voor een maximale effectieve reiniging.

LANGERE LEVENSDUUR

Klepzitting op basis van anti-corrosief kobalt en SCRkatalysatorcoating van vanadium.



OPTIDRIVER

Om het rijcomfort en het brandstofverbruik te optimaliseren, is Optidriver standaard op alle modellen.

STANDAARD MET GEAUTOMATISEERDE OPTIDRIVER VERSNELLINGSBAK

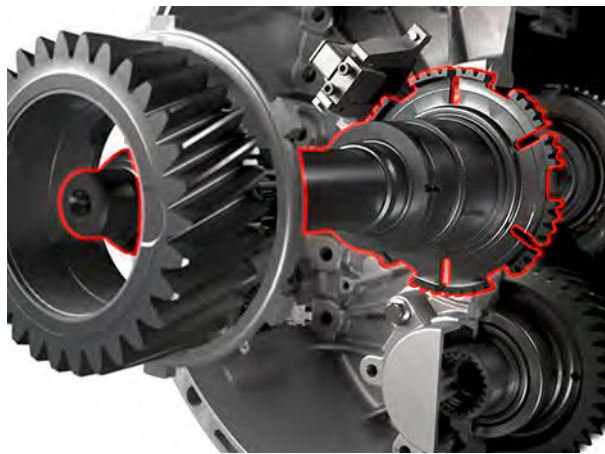

OPTIDRIVER XTREM

Is speciaal bedoeld voor de zware inzet, zoals gebruik in de mijnbouw, zwaar transport, grondverzet en houttransport. Maar ook voor inzet met veel schakelingen bijvoorbeeld RMO, mest- en veevoeder transport. De ingaande as is extra versterkt en heeft daarom 6 in plaats van 4 splines. Gewijzigde materialen en bewerkingen voor bepaalde tandwielen om de duurzaamheid te vergroten. Tevens is er een specifieke schakelstrategie, afgestemd op de belading en de belasting van de aandrijflijn van het voertuig.



OPTIDRIVER XTREM + XTENDED

Voor het extra zware werk is de Optidriver ook te verkrijgen in Extended variant met een of twee extra kruipversnellingen.

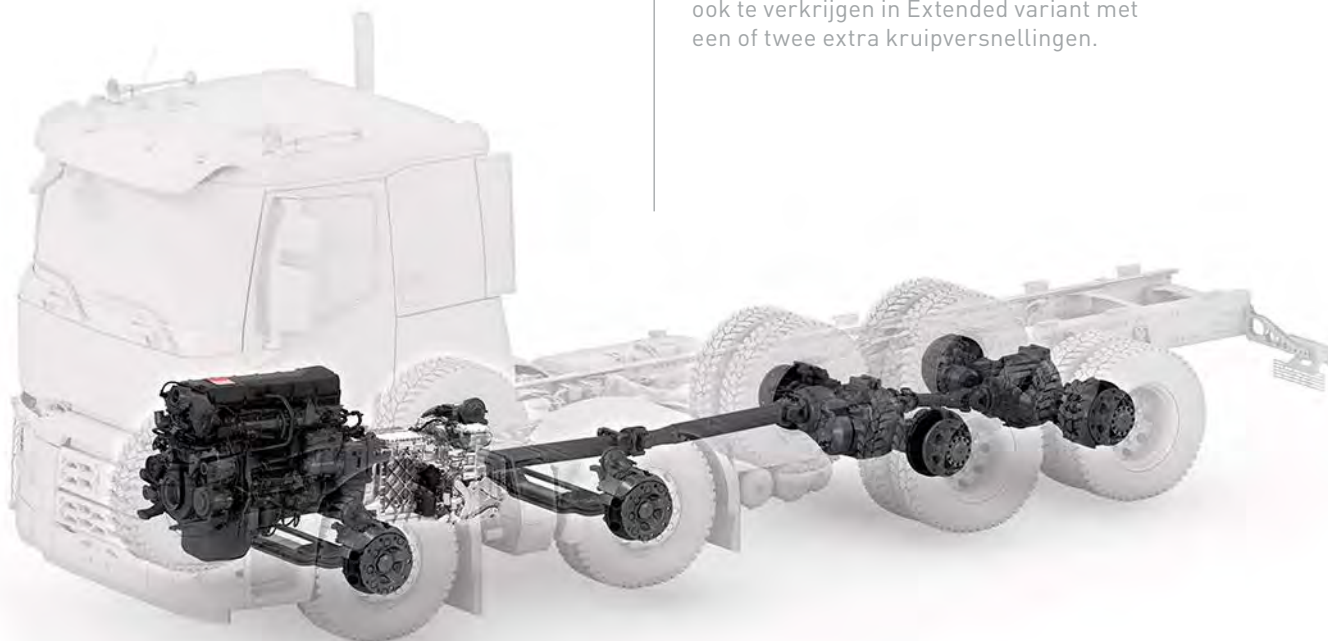

MAXIMAAL NUTTIG LAADVERMOGEN EN OPTIMALE OPBOUWMOGELIJKHEDEN

Tanks en velgen van aluminium, schijfremmen, aangedreven tandem met enkele reductie: dankzij het geoptimaliseerde leeggewicht biedt de Renault Trucks C een maximaal nuttig laadvermogen. De talrijke montagevoorbereidingen zorgen ervoor dat de carrosseriewerkzaamheden sneller en eenvoudiger verlopen.

EEN NUTTIG LAADVERMOGEN TOT 22,8 T*

- 3 uitlaatvarianten: aan de linkerzijde, in het chassis en verticaal
- Een GCW dat kan oplopen tot 100 ton bij een 6x4-trekker of -bakwagen
- Mechanische en elektronische voorbereidingen voor de montage van kranen
- 3 bevestigingstypen voor de opbouw: flexibel, semiflexibel en vast, afhankelijk van het type carrosserie
- C 8x4 XLOAD voorbereid voor gebruik als betonmixer





PTO

voor aandrijving van de apparatuur van carrosseriebouwers, tijdens het rijden of tijdens stilstand, vanaf 270Nm tot 2000Nm en op de versnellingsbak en/of op de achterzijde van de motor.



ALUMINIUM BRANDSTOFTANK

voor gewichtsbesparing tot 50% in vergelijking met staal.

RIJKLAAR GEWICHT VAN 9200 KG: DE LICHTSTE 8X4 BAKWAGEN OP DE MARKT***

* afhankelijk van lokale wet- en regelgeving.
** afhankelijk van configuratie en specificaties.
*** met dubbele bandenmontage.



SCHETSPLATEN EN MONTAGECONSOLES AAN HET CHASSIS

om de carrosseriewerkzaamheden te vereenvoudigen.



ACHTEROVERBOUW

leverbaar in stappen van 50 mm om te voorkomen dat de langsliggers moeten worden ingekort.

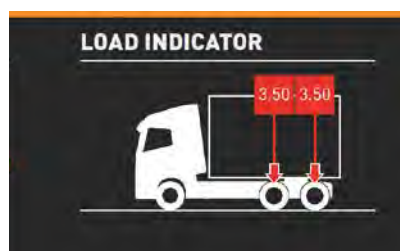

ASLASTINDICATOR**

weergave van aslasten, voertuiggewicht en combinatiegewicht. Optioneel voor trekkers en bakwagens.

OPTIMALISEER UW BRANDSTOFVERBRUIK

Aerodynamisch design, geïntegreerde technologieën, training voor een rationele rijstijl: alles is erop gericht om uw brandstofverbruik nog verder te verlagen.

**CX
(LUCHT-
WEERSTANDS-
COËFFICIËNT)
VERBETERD**



**EEN ONDER EEN HOEK VAN 12° GEPLAATSTE
VOORRUIT**

voor betere aerodynamische eigenschappen.



DIVERSE TYPEN DAKSPOILERS

vast (88 mm) of elektrisch of handmatig verstelbaar (van 285 tot 496 mm) en openklapbare zijfenders.

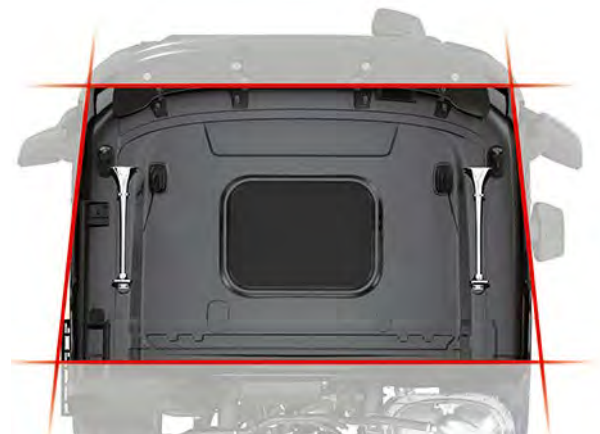

TRAPEZIUMVORMIGE CABINE

van 2,3 m aan de voorkant naar 2,5 m aan de achterkant voor een betere luchtstroming.

TOT 15% BRANDSTOFBESPARING MET HET OPTIFUEL PROGRAMMA



OPTIFUEL PROGRAMME

De totaaloplossing waarmee u in uw bedrijf op de brandstofkosten kunt besparen. Dit programma, waarin Optifuel Training wordt gecombineerd met Optifuel Infomax, is bestemd voor chauffeuropoleiders en wagenparkbeheerders die op hun beurt de chauffeurs kunnen trainen.

OPTIFLEET: BESPAAR TOT € 5000 PER JAAR PER VOERTUIG



OPTIFLEET

een oplossing voor wagenparkbeheer die communicatie met de voertuigen en real time gegevensuitwisseling met de bedrijfslocatie mogelijk maakt. Het systeem maakt het mogelijk om de rijstijl van de chauffeur te coachen met een simpele muisklik.



OPTIFLEET-APP

beschikbaar voor smartphones en tablets (iOS en Android).

OPTIMALE INZET VAN HET VOERTUIG VANAF DE EERSTE KILOMETER



OPTIFUEL HANDOVER

is een gedetailleerd expertprogramma voor de analyse van de rijstijl en het brandstofverbruik.



OPTIFUEL TRAINING

is een trainingsmodule voor chauffeurs, gericht op de bevordering van een rationele rijstijl en de optimalisering van de levensduur van de aandrijflijn.

VOLG UW BRANDSTOFVERBRUIK EN ANALYSEER DE RIJSTIJLEN



OPTIFUEL INFOMAX

is een gedetailleerd expertprogramma voor de rijstijl en de analyse van het brandstofverbruik.

MAXIMALE PRODUCTIVITEIT

Met Renault Trucks komt u uw beloften na en beantwoordt u aan alle behoeften van uw klanten. Wij doen er alles aan om er voor te zorgen dat uw voertuigen altijd beschikbaar zijn om uw transport opdrachten tot een goed einde te brengen. Wat er ook gebeurt. Op de eerste plaats zijn wij er om u te ontzorgen zodat u uw afspraken kunt uitvoeren.





ROBUUST UITGEVOERDE TRUCKS VOOR DE VEELEISENDE GEBRUIKER

De Renault Trucks C is ontworpen met robuuste componenten, bedieningselementen en oplossingen die tot het uiterste zijn getest. Deze robuustheid komt ook duidelijk terug in het exterieurdesign van het voertuig.

- 1 BLADVERING MET DRAAGVERMOGENS VAN 7,1 TOT 9 TON MET GESMEERDE SCHARNIERPUNTEN VOOR ZEER ZWARE TOEPASSINGEN
- 2 RECHTE LANGSLIGGERS VAN 7 OF 8 MM
- 3 STALEN BRANDSTOFTANKS VOOR GEBRUIK OP ONVERHARDE WEGEN
- 4 SCHEIDING VAN HET ELEKTRISCHE EN PNEUMATISCHE CIRCUIT VOOR HET VEREENVOUDIGEN VAN HET ONDERHOUD
- 5 PARABOLISCHE OF LUCHTGEVEERDE ACHTERAS(SEN) MET DRAAGVERMOGENS VAN 13 TOT 26 TON

**KUNSTSTOF
BUMPER
MET STALEN
HOEKKAPPEN
OF 100% STALEN
BUMPER**

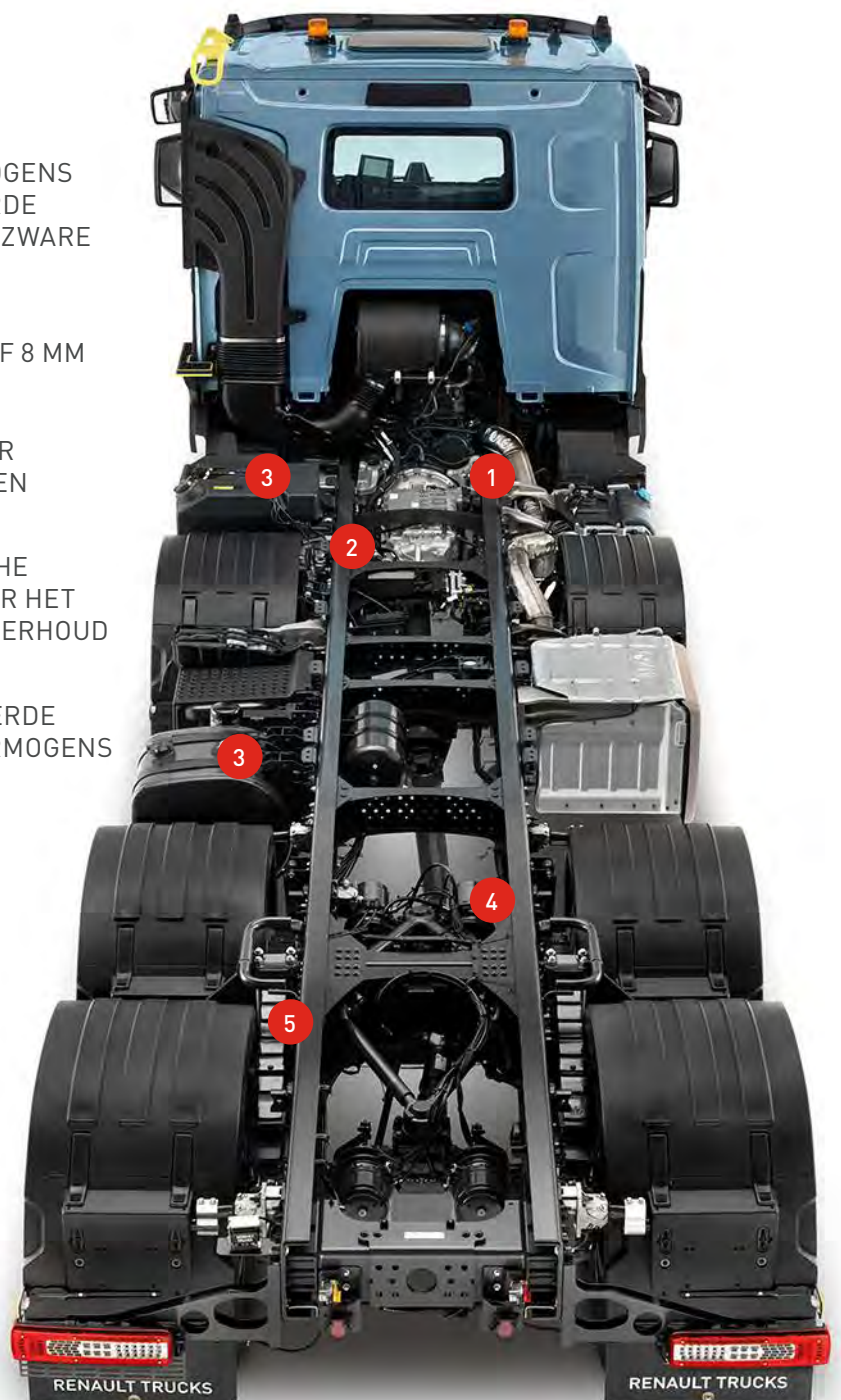

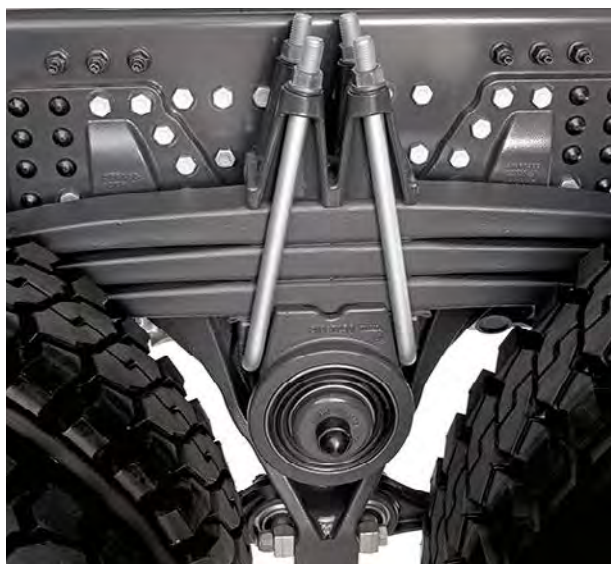

PARABOOL OF LUCHTGEVEERDE ACHTERAS OPHANGING

21 t parabolisch met 3 veerbladen, 26 t parabolisch met 3 veerbladen, 21 t 2x2 luchtbalgen of 26 t 2x4 luchtbalgen.



RUIM AANBOD VAN CHASSIS VERSTERKINGEN

om optimale chassis sterkte en stijfheid te garanderen waar nodig.



STANDAARD BESCHERMROOSTERS VOOR DE KOPLAMPEN

en standaard koplampglas van polycarbonaat voor optimale bescherming tegen lamschade.



BUMPER MET STALEN HOEKEN

voor gevarieerd gebruik (standaard).



BUMPER 100% STAAL

voor gebruik in terrein (optie).



BUMPER IN KUNSTSTOF

voor gebruik op de weg (optie).

OP DE WEG EN OP HET BOUWTERREIN: ALTIJD IN BEWEGING

De modellen van de Renault Trucks C beschikken over een uitzonderlijke manoeuvreerbaarheid voor alle soorten terrein. Dit komt mede door de maximale bodemvrijheid en de standaard off-road modus van de geautomatiseerde versnellingsbak. Voor nog meer mobiliteit zijn er specifieke modellen beschikbaar die aan de off-road regelgeving voldoen.

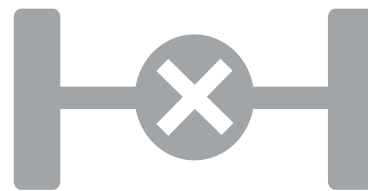

ALLE MODELLEN ZIJN STANDAARD
uitgerust met dwars- en langssper.

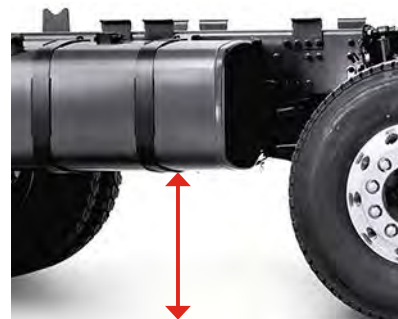

BODEMVRIJHEID VAN 440 MM*
ONDER DE BRANDSTOFTANK



BODEMVRIJHEID
VAN 312 MM*
ONDER DE AS

DE RENAULT TRUCKS C TRIDEM

heeft een laadvermogen van een 8x4 maar de wendbaarheid van een 6x4 door de gestuurde en hefbaar sleepas.

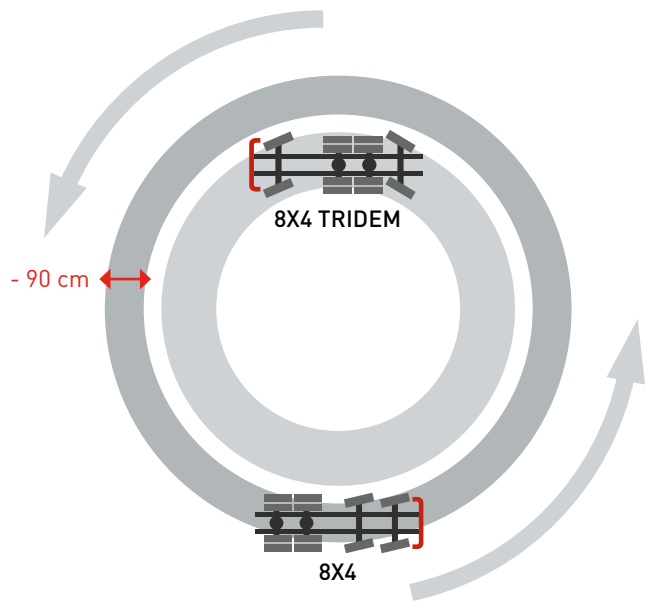
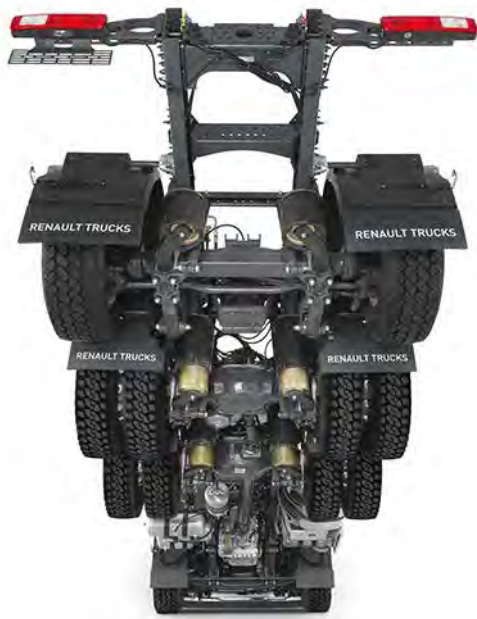

AANGEDREVEN TANDEMAS MET DUBBELE REDUCTIE
 voor een groter aandrijfvermogen in moeilijk terrein.

C 8X4 TRIDEM
 met een tot 15% kortere draaicirkel in vergelijking met een standaard 8x4.

OPLOOPHOEK VAN 24° BIJ EEN 100% STALEN BUMPER

OPTIDRIVER OFF ROADMODUS SPECIAAL VOOR BOUWTERREINEN



OFF ROAD

GESTUURDE EN HEFBARE SLEEPAS MET EEN DRAAGVERMOGEN TOT 9 T



* Met 13R22.5 banden en D560 brandstoftank

OPTITRACK VOOR EXTRA TRACTIE OP MOMENTEN DAT HET NODIG IS

Optitrack vormt een alternatief voor voertuigen met AWD (all-wheel-drive). Door het hydrostatische aandrijfsysteem op de voorwielen kan een voertuig met Optitrack extra tractie genereren in lastige situaties vanaf 0 km/h. Hierdoor heeft u het voordeel van extra aandrijfvermogen terwijl het extra gewicht en brandstofverbruik lager zijn ten opzichte van een standaard voertuig met AWD.



VOORAS UITGERUST MET 2 HYDRAULISCHE WIELMOTOREN

met een aandrijfvermogen van 41 kW per motor.



OLIETANK GEMONTEERD ONDER DE ACCUBAK
voor meer vrije ruimte aan het chassis.

**NETTO 660 KG MEER
LAADVERMOGEN
IN VERGELIJKING
MET EEN
CONVENTIONELE
4X4 AANDRIJFLIJN**



**EENVOUDIG IN- EN UITSCHAKELEN
VAN SYSTEEM**

met een knop op het dashboard, bij een rijsnelheid
tussen 0 en 25 km/h.

**TOT 5%
BRANDSTOFBESPARING
IN VERGELIJKING
TOT EEN 4X4,
6X6 OF 8X6**



HYDRAULISCHE POMP
aangedreven via de motor PTO (PAM).

**OPTITRACK
OM IN MOEILIJKE
SITUATIES VANUIT
STILSTAND WEG
TE KUNNEN RIJDEN**

BESCHIKBAAR, OP ELK MOMENT

Renault Trucks begeleidt u gedurende de gehele levensduur van uw voertuigen, zodat u jarenlang kunt vertrouwen op een maximale inzetbaarheid van uw voertuigen.



START & DRIVE

Onderhouds- en reparatiecontracten die zijn aangepast aan uw activiteiten om uw budget te beheren en een maximale inzetbaarheid van uw voertuigen te garanderen. De contracten zijn aanpasbaar (van 2-7 jaar en tot 250.000 km per jaar) en kunnen op elk moment worden bijgesteld om uw actuele bedrijfsactiviteiten zo nauw mogelijk te volgen.



RENAULT TRUCKS FINANCIERINGEN EN VERZEKERINGEN

Financierings- en verzekeringsoplossingen op maat voor de aanschaf of lease van uw voertuigen. Renault Trucks biedt op maat gemaakte aflossingstermijnen, rekening houdend met uw wensen.

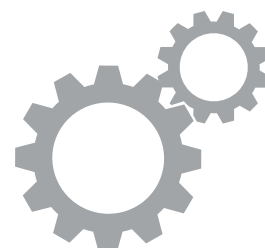

GENUINE PARTS

Met het aanbod aan originele onderdelen van Renault Trucks bent u ervan verzekerd dat de prestaties van de voertuigen op peil blijven.



1600 SERVICE- PUNTEN TER WERELD



KNOP 24/7

Met de knop 24/7, die zich binnen handbereik van de chauffeur bevindt, kan de geografische locatie van het voertuig worden bepaald wanneer er contact wordt opgenomen met het Renault Trucks 24/7-netwerk.

KNOP 24/7 VOOR HET VERZENDEN VAN VOERTUIGINFORMATIE NAAR RENAULT TRUCKS ASSISTANCS



UW ONDERHOUDSPLAN OP MAAT

Reduceer onderhoudskosten, stilstand en brandstofverbruik met goed gepland en op maat gesneden onderhoud.

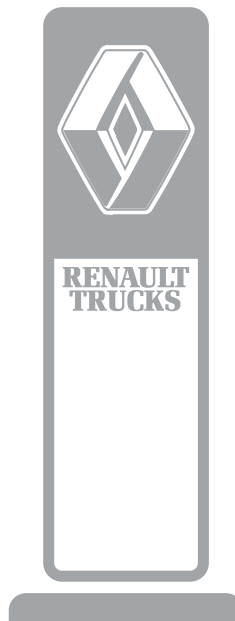

NETWERK

Talrijke service- en reparatiepunten, overal in Europa.



2 JAAR GARANTIE

Met de verlengde garantieperiode van 2 jaar op originele onderdelen gemonteerd door een erkend Renault Trucks-servicebedrijf, profiteert u van een maximale zekerheid en de beste prijs/kwaliteitverhouding.

HET COMFORT VAN EEN LANGEAFSTANDSTRUCK

Wij weten allemaal dat de inzet van chauffeurs groter is als ze trots zijn op hun vak. En een chauffeur die een hogere productiviteit levert, draagt zo bij aan de winstgevendheid. Daarom heeft Renault Trucks alles in het werk gesteld om voertuigen te ontwikkelen waar uw chauffeurs trots op kunnen zijn.





DE 'PERFECT TOOL' VOOR UW BUSINESS

De toegang tot de cabine en zaken rond het chassis zijn zo ontworpen dat de dagelijkse werkzaamheden tot een maximum zijn geoptimaliseerd. Dit voertuig is meer dan een vrachtwagen, het draagt bij aan een hogere productiviteit.

- 1 HET DAK EN DE ACHTERZIJDE VAN DE CABINE ZIJN UITGERUST MET TWEE HANDGREPEN VOOR EEN VEILIGE TOEGANG TOT DE KRAAN OF KIPPER
- 2 HANDGREPEN OM DE TOEGANG TOT DE CABINE EN DE VOORRUIT TE VEREENVOUDIGEN
- 3 EEN OPSTAP AAN DE ZIJKANT VAN DE CABINE VOOR EEN EENVOUDIGE TOEGANG TOT DE KRAAN OF KIPPER
- 4 VEREENVOUDIGDE CABINE-INSTAP, DANKZIJ DE GROTE, UITGELIJNDE ANTISLIP OPSTAPTREDEN





TOEGANG TOT DE VOORRUIT

2 brede opstaptreden voorzien van antislip voor onderhoud aan de voorruit.



EXTRA OPSTAPTEDE

een brede antisliprede voor een veilige toegang tot kraan of kipper.



**EEN OPSTAP
AAN DE ZIJKANT
OM DE LADING
TE KUNNEN
CONTROLLEREN**



OPBERGRUIMTE VAN BUITEN EN BINNEN BEREIKBAAR

voor het gemakkelijk opbergen van zware bagage.



OPENINGSHOEK VAN DE PORTIEREN TOT 85°
om de toegang tot de cabine te vergemakkelijken.

ALLES BINNEN HANDBEREIK

Dankzij het naar de chauffeur gerichte dashboard heeft de chauffeur alle belangrijke bedieningselementen binnen handbereik. Door de automatische systemen kan de chauffeur zich maximaal op zijn werk concentreren.



- 1 MULTIFUNCTIONEEL STUUR MET
BEDIENING VOOR TELEFOON, CRUISE
CONTROL, SNELHEIDSBEGRENZER
EN NAVIGATIE DOOR DE MENU'S
- 2 BEDIENING AAN DE STUURKOLOM VAN
DE GEAUTOMATISEERDE OPTIDRIVER-
VERSNELLINGSBAK
- 3 HD-NAVIGATIESCHERM

- 4 BEDIENING VAN DE ELEKTRISCHE
EN AUTOMATISCHE PARKEERREM
- 5 OFF-ROAD MODUS
EN HANDGASBEDIENING
- 6 UNIEKE BEDIENING
VAN DE DIFFERENTIEELSPERREN



ROADPAD, UW NIEUWE PARTNER ONDERWEG

Roadpad is een nieuw systeem voor audioweergave, navigatie en entertainment met een verbeterde beleving door de gebruiker, dankzij een 7 inch HD touchscreen (met drag & drop-Functie) dat in het dashboard van de cabine is geïntegreerd.



TOMTOM-NAVIGATIESYSTEEM

Accurate en snelle GPS, alsof er een co-piloot op de bijrijdersstoel zit.

- Specifieke navigatie voor trucks
- Nieuwe navigatie-module
- Verkeersinfo op 2D- en 3D-kaarten



2 TELEFOONS MET BLUETOOTH®

GEKOPPELD VOLGENS UW WENSEN

Maak ruim baan voor moderniteit, u kunt voortaan 2 telefoons tegelijkertijd koppelen.

- Eén telefoon heeft prioriteit (contacten, oproep, streaming)
- Een oproep of sms kan op een van de twee telefoons worden ontvangen
- Het is mogelijk om de telefoon met prioriteit op elk moment te wijzigen, via een eenvoudig toegankelijk menu.



WEERSINFORMATIE

ALTIJD UP TO DATE

Zware regenbui of warme zon? Met alle weersinformatie binnen handbereik heeft u altijd accurate informatie voor het kiezen van de juiste route.



DEEZER

De ROADPAD maakt het mogelijk om te verbinden met uw persoonlijke Deezer-account. Maak uw persoonlijke playlist voor iedere trip.



CAMERA



AUDIO



NAVIGATIE



TELEFOON



WEERSINFORMATIE



TOT WEL 4 CAMERA'S

EXTRA 'OGEN' VOOR MEER ZICHT
Met een voorbereiding voor het installeren van achter- en zijzicht camera's (tot wel 4 cameras), biedt de ROADPAD veiligheid van het hoogste niveau.



MAPS

Meer mogelijkheden met Google Maps: POI en selecteren van je bestemming.

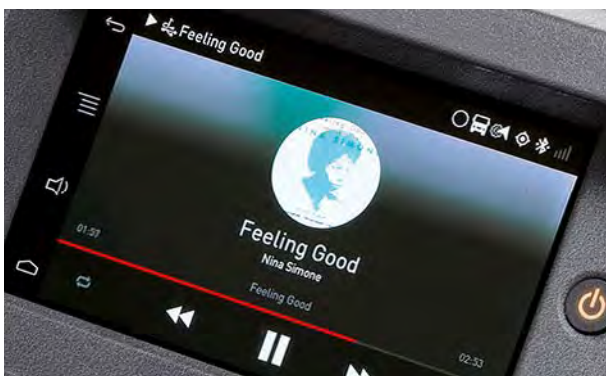

YOU ARE THE DJ

Omdat iedere rit de juiste en persoonlijke muziek verdient.



DAB+ RADIO

DAB+ radio geeft u toegang tot nog meer radiostations in een betere digitale geluidskwaliteit dan de standaard FM-band. Wat betekent dat u kan luisteren naar wat u zelf wilt horen of het nou muziek, sport of nieuws is.

ERGONOMISCHE CHAUFFEURSPOSITIE

Het ergonomische, in drie richtingen verstelbare stuurwiel zorgt voor een ideale zithouding achter het stuur. Het grote kleurenscherm presenteert de informatie op intuïtieve manier. De dashboardmaterialen zijn ontwikkeld voor gebruik op bouwterreinen en hebben een maximale duurzaamheid.



IN DRIE RICHTINGEN VERSTELBAAR STUURWIEL

afstand, hoogte en hoek.

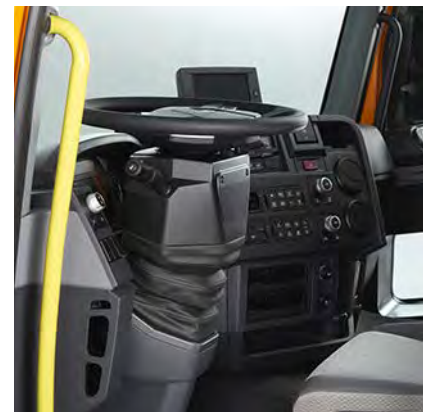

WEGKLAPBAAR STUUR "EASY ACCESS"

om het in- en uitstappen
te vereenvoudigen.



BEDIENING AAN HET STUURWIEL

voor de telefoon en om in het menu te navigeren.



AUTOMATISCHE AIRCONDITIONING EN ONTWASSEMING

van de zijruiten, de voorruit en de achteruitkijkspiegels.

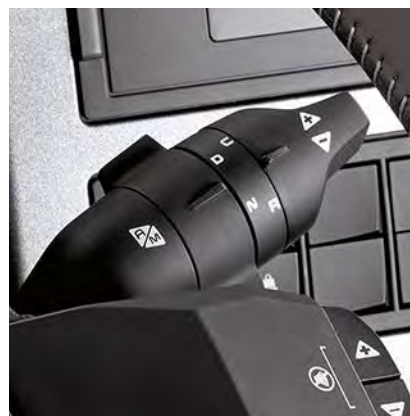

OPTIDRIVER-BEDIENING

voor een verhoogd rijcomfort.



DRAAIKNOPPEN

binnen handbereik en goed afleesbare schermgegevens.



KNOPPEN WAARVAN DE LOCATIE KAN WORDEN GEWIJZIGD

voor het personaliseren van de chauffeurswerplek.



BEDIENING VAN DE ZIJRUITEN EN ACHTERUITKIJKSPIEGELS

Ruiten met impulsbediening en elektrisch verstelbare hoofdspiegels en groothoekspiegels.



LUCHTGEVEERDE STOELN MET VENTILATIE

en verwarming, geïntegreerde gordels, hoofdsteunen, instelbare zij- en lendesteunen en een stoel die 20 cm naar achteren kan worden geschoven voor meer beenruimte.

ALLES VOOR EEN COMFORTABEL VERBLIJF AAN BOORD

Dankzij een ruimere cabine, talloze opbergmogelijkheden, de leverbare standkachel voor alle cabine-varianten en een harmonieus interieur met een verzorgde afwerking, biedt de Renault Trucks C uw chauffeurs een bijzonder comfortabel verblijf in de cabine.



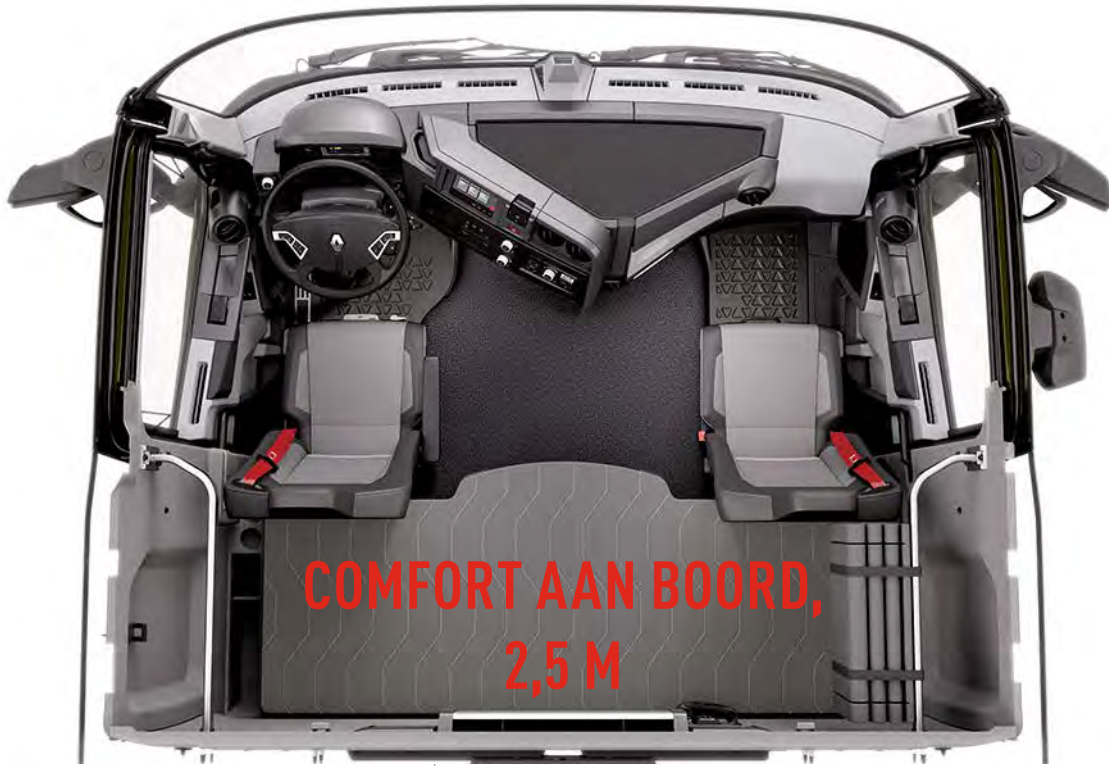

COMFORT AAN BOORD,
2,5 M

Gamma C

32
33

Gamma Bouwvoertuigen



ALLE AANDACHT VOOR UW VEILIGHEID

Een truck moet de veiligheid garanderen van de chauffeur en bijrijder en de personen in de directe omgeving, zoals fietsers, voetgangers of andere weggebruikers. Om deze reden rust Renault Trucks de modellen voor de bouw uit met de allernieuwste technologie voor rijondersteuning, hulpsystemen en een krachtig remsysteem.





Gamma C

34
35

Gamma Bouwvoertuigen

TECHNOLOGIEËN VOOR MAXIMALE VEILIGHEID

Steden ontwikkelen zich volop, 'zachte' middelen van vervoer doen hun intrede en hun aantal neemt toe. Stadscentra geven in toenemende mate ruim baan aan fietsen, steps of segways en chauffeurs van zware trucks moeten daarom op elk moment op hun hoede zijn. Om op deze nieuwe uitdagingen voorbereid te zijn, biedt Renault Trucks transportbedrijven veiligheidsapparatuur aan die de veiligheid van deze weggebruikers verder verbeteren.



ELEKTRONISCHE STABILITEITSCONTROLE (ESC)

helpt de chauffeur de controle over het voertuig te houden en voorkomt kantelen in kritieke situaties.



LANE DEPARTURE WARNING SYSTEM (LDWS)

waarschuwt de bestuurder met een geluidssignaal als wordt gedetecteerd dat het voertuig onbedoeld van zijn koers afwijkt.



ADVANCED EMERGENCY BRAKING SYSTEM (AEBS)

waarschuwing voor een eventuele botsing en vervolgens afremmen en totaal stilzetten van het voertuig, zonder enig ingrijpen door de chauffeur.



AUTOMATISCHE ELEKTRISCHE PARKEERREM

bij uitschakeling van de motor.



BEDIENING VAN DE MOTORREM/RETARDER

gepositioneerd rechts aan de stuurkolom.



NOODSTOPBEKRACHTIGING PARKEERREM

als de chauffeur vergeet om de parkeerrem in te schakelen, activeert de parkeerrem automatisch om het voertuig te blokkeren.

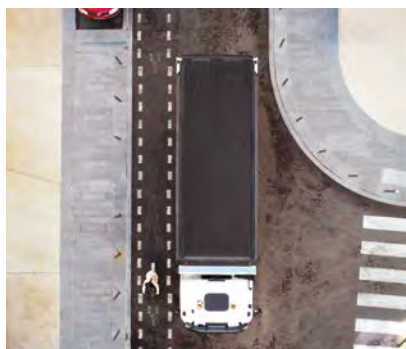

LUIDSPREKER VOOR HET WAARSCHUWEN VAN MEDEWEGGEBRUIKERS

waarschuwt fietsers of voetgangers als de chauffeur met het voertuig rechtsaf wil slaan.



GELE HANDGREPEN

voor een betere zichtbaarheid in het donker en misgrijpen te voorkomen.



ADAPTIVE CRUISE CONTROL (ACC)

houdt een veilige afstand tot de voorganger.

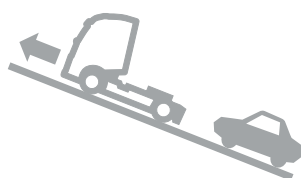

HILL START AID (HSA)

ter ondersteuning bij het wegrijden op hellingen. De remmen worden bekrachtigd om te voorkomen dat de truck achteruit rolt.

AUTOMATISCHE ELEKTRISCHE PARKEERREM BIJ UITSCHAKELING VAN DE MOTOR

OPTIBRAKE+: EEN REMVERMOGEN VAN 382 KW*

* Met een DTI 13-motor



VISIONPORTIER AAN DE BIJRIJDERSZIJDE

dit raam bevindt zich ter hoogte van fietsers of voetgangers en verbetert het zicht voor de chauffeur.



DETECTIE VAN KWETSBARE WEGGEBRUIKERS VIA ULTRASONISCHE SENSOREN

De ultrasonische aanwezigheids-sensoren detecteren weggebruikers aan de zijkant, aan de bijrijderszijde. De chauffeur wordt gewaarschuwd met behulp van visuele verklippers (LEDs) en met geluidssignalen.



MAXIMAAL 4 CAMERA'S AAN BOORD VAN HET VOERTUIG

met een koppeling van het camerasignaal naar het geïntegreerde Roadpad-display in het dashboard. Door de flexibele positionering van de camera's (door bijvoorbeeld: extra front-, zij- of achterzicht) wordt een maximaal zicht rondom gecreëerd.

EEN OPTIMAAL ZICHT, ONDER ALLE OMSTANDIGHEDEN

Het ontwerp van de voorruit en achteruitkijkspiegels biedt aanzienlijke voordelen voor wat betreft het zicht en de zichtbaarheid. De verlichting garandeert een maximale veiligheid onder alle omstandigheden en iedere inzet.

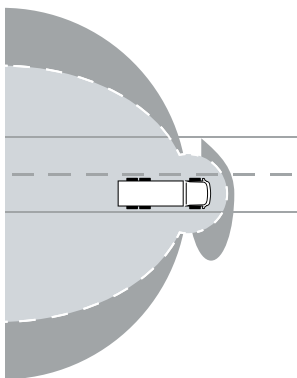

ACHTERUIT- EN VOORUITKIJKSPIEGELS

die een zichtkwaliteit bieden die ver boven de wettelijke normen ligt.

- Wettelijke norm
- Wettelijke norm van Renault Trucks

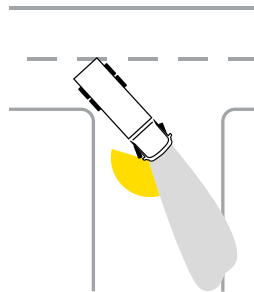

BOCHTVERLICHTING

voor meer veiligheid in de bochten en tijdens het manoeuvreren.



AUTOMATISCHE INSCHAKELING van de verlichting en de ruitenwissers.





Gamma C



38
39

Gamma Bouwvoertuigen



TECHNISCHE SPECIFICATIES

RENAULT TRUCKS C

- 1 ACHTERUITKIJKSPIEGELS IN TWEE DELEN, MET VERWARMING- EN ONTWASEMFUNCTIES VOOR EEN MAXIMAAL ZICHT
- 2 BUMPER UIT DRIE DELEN OM DE ONDERHOUDSKOSTEN TE VERLAGEN
- 3 BESCHERMROOSTERS VOOR DE KOPLAMPEN EN LAMPGLAZEN VAN POLYCARBONAAT
- 4 OPSTAPTREDEN BIJ DE VOORRUIT MET TWEE RUIME TREDEN OM DE VOORRUIT GEMAKKELIJK SCHOON TE MAKEN
- 5 AUTOMATISCHE INSCHAKELING VAN DE KOPLAMPEN EN DE RUITENWISSERS
- 6 BOCHTVERLICHTING VOOR EEN BETER ZICHT TIJDENS HET MANOEVREREN



1 VISION PORTIER AAN DE BIJRIJDERSZIJDE VOOR EEN BETER ZICHT

2 GOED TOEGANKELIJKE CONTROLEPUNTEN VOOR DE VLOEISTOFNIVEAUS

3 STALEN HOEKKAPPEN VOOR EEN GROTERE SCHOKBESTENDIGHEID

4 GEMAKKELIJKE TOEGANG TOT DE CABINE DANKZIJ DRIE TRAPSGEWIJZE OPSTAPTREDEN

5 OPTIFLEET: WAGENPARKBEHEERSYSTEEM



OVERZICHT VAN HET LEVERINGSPROGRAMMA

Cabine	Type	Model	GVW* / GCW (ton)	Motor	Vermogen (pk)	Versnellingsbak
Day Cab Night & Day Cab Sleeper Cab Crew Cab	Bakwagen	4x2 Optitrack	18-20,5 / 70	DTI 11	380 430 460	Optidriver 12 versnellingen
		6x2 & 6x2*4 Optitrack	26 / 28			
		6x4 Optitrack	26-28 / 100			
		8x4 & 8x2*6 Optitrack en Tridem	32-37 / 80			
	Trekker	4x2 Optitrack	18-20,5 / 70	DTI 13	440 480 520	Optidriver Xtrem Xtended 13 versnellingen
		6x4 Optitrack	26-28 / 100			

* GVW is afhankelijk van de lokale nationale wetgeving.

AANDRIJFLIJN

MOTOR DTI 11 EURO 6

279 kW (380 pk) – 1800 Nm
316 kW (430 pk) – 2050 Nm
338 kW (460 pk) – 2200 Nm

Cilinderinhoud	10,8 l
6-cilinder	lijnmotor
Distributie	achter
Boring	123 mm
Slag	152 mm
Compressieverhouding	17:1
Gewicht (inclusief olie)	1062 kg (vliegwielhuis van aluminium) 1073 kg (vliegwielhuis van gietijzer)
Inspuitsysteem	Common rail

MOTOR DTI 13 EURO 6

324 kW (440 pk) – 2200 Nm
353 kW (480 pk) – 2400 Nm
382 kW (520 pk) – 2550 Nm

Cilinderinhoud	12,8 l
6-cilinder	lijnmotor
Distributie	achter
Boring	131 mm
Slag	158 mm
Compressieverhouding	440 pk/480 pk: 18:1 520 pk: 17:1
Gewicht (inclusief olie)	1175 kg
Inspuitsysteem	Common rail

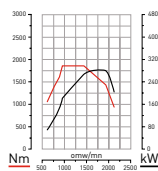

DTI 11 - 380 PK

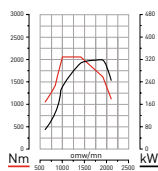

DTI 11 - 430 PK

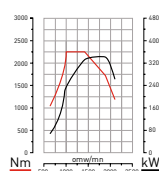

DTI 11 - 460 PK

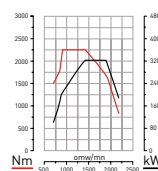

DTI 13 - 440 PK

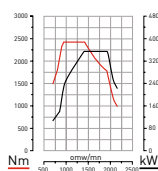

DTI 13 - 480 PK

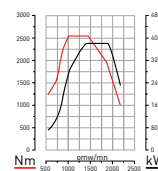

DTI 13 - 520 PK

Om te kunnen voldoen aan de Euro 6-norm voor de uitstoot van schadelijke stoffen, is de nieuwe modelserie uitgerust met een "Extended SCR"-systeem dat uit de volgende hoofdcomponenten bestaat:

Oliedamp recirculatie

DOC: Diesel Oxidation Catalyst (katalysator)

DPF: Diesel Particle Filter (roetfilter)

SCR: Selective Catalytic Reduction (selectieve katalytische reductie met AdBlue®-inspuiting)

ASC: Ammonia Slip Catalyst (reductie van de resterende ammoniak)

GEAUTOMATISEERDE OPTIDRIVER VERSNELLINGSBAKKEN

Er zijn 5 versnellingsbakken leverbaar:

		AT 2412F	AT 2612F	ATO 2612F	XTENDED AT 2613F	XTENDED ATO 2613F
		Direct Drive	Direct Drive	Overdrive	Direct Drive	Overdrive
Versterkt uitgevoerde versnellingsbak voor zwaar gebruik (XTREM) (35R06)		-	Optioneel	Optioneel	Verplicht	Verplicht
Aantal versnellingen	Vooruitversnelling Achteruitversnelling		12 3		12 + 1 kruipversnelling 4 + 1 kruipversnelling	
Maximum koppel		2400 Nm	2550 Nm	2550 Nm	2550 Nm	
Gewicht		271 kg			321 kg	

AT = Direct Drive - ATO = Over Drive

2 automatische versnellingsbakken

		Allison	
Type		4000	4500
Aantal versnellingen	Vooruitversnelling Achteruitversnelling	6 1	
Beginoverbrenging		5.48	7.01
Maximum koppel		2500 Nm	
Gewicht		377 kg	

AANGEDREVEN ACHTERAS

	Aangedreven as met naafreductie P1361	Versterkte aangedreven as met enkele reductie P13170 ER	Aangedreven as met enkele reductie P13180
4x2	●	●	●
6x2	●	●	●
8x2	●		
Gebruik	Zwaar transport op heuvelachtige wegen	Transport over lange afstand of regionaal, zwaarbeladen en/of op sterk hellende wegen	Zwaar transport over lange afstanden
Robuustheid	+++	++	++
Fuel Eco	+	+++	++
Bodemvrijheid	+++	+	+
Maximale aslast	13 ton	13 ton	13 ton
Maximaal treingewicht	60 ton	50 ton	60 ton

	6x4	8x4	8x4 TRIDEM	Gebruik	Robuustheid	Fuel Eco	Bodemvrijheid	Maximale aslast	Capaciteit Technisch
Aangedreven as met enkele reductie PMR23150	●	●		Regionaal transport op goede wegen	+	++	+	23 ton	70 ton
Aangedreven as met dubbele reductie PMR2191	●	●	●	Transport over korte afstanden voor gebruik in bouw	++	+	+++	21 ton	80 ton
Aangedreven as met dubbele reductie PMR2661	●	●		Transport van zware ladingen voor gebruik in bouw	+++	+	++	26 ton	100 ton

PMR = Aangedreven tandmassen

DERDE REMMEN

	Motor	Remvermogen (bij 2300 omw/min)
Hydraulische uitlaatrem	DTI 11	170 kW
	DTI 13	201 kW
Optibrake	DTI 11	300 kW
	DTI 13	382 kW
Hydraulische retarder (Voith VR 3250)	DTI 11	600 kW
	DTI 13	700 kW
Allison 4000 & 4500	DTI 11 / DTI 13	447 kW

PTO

Keuze uit elektronisch gestuurde PTO's voor een grotere betrouwbaarheid en veiligheid:

→ PTO op de versnellingsbak

→ PTO achterop de motor, al dan niet uitschakelbaar

CABINE

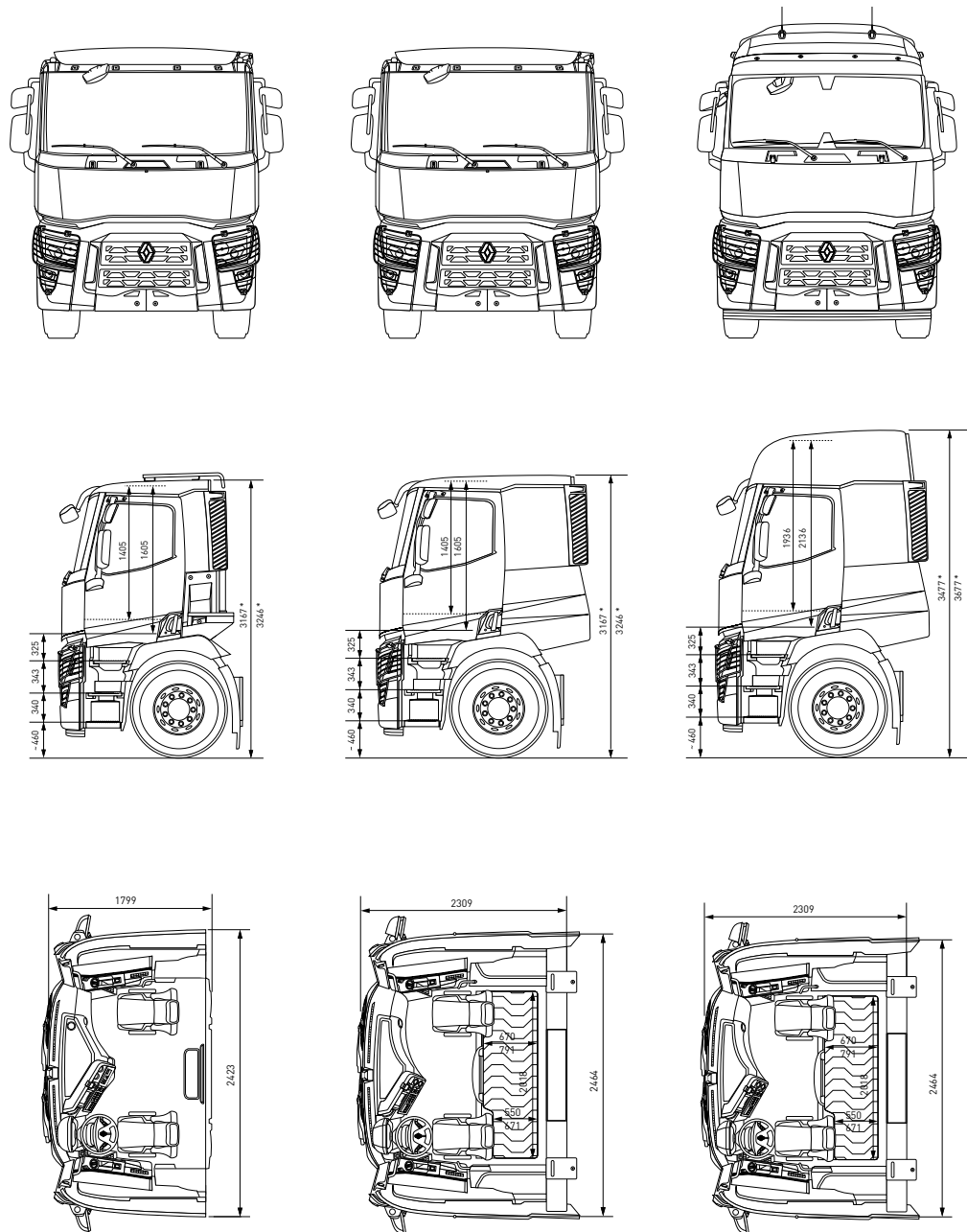















	DAY CAB	NIGHT & DAY CAB	SLEEPER CAB
Type	Dagcabine Standaard dak	Cabine met bed Standaard dak	Cabine met bed Verhoogd dak
Hoogte inwendig	1605 mm	1605 mm	2136 mm
Hoogte boven tunnel	1405 mm	1405 mm	1936 mm
Vloer	Motortunnel 200 mm		
Treden	3		

Alle genoemde maatvoeringen zijn indicatief en ter informatie. De definitieve maatvoering is afhankelijk van de definitieve specificatie van het voertuig.

CHASSIS

MODEL

4x2	4x4H Optitrack	6x2 vaste sleepas	6x4H Optitrack	6x2 gestuurde sleepas	6x4H*4 Optitrack	6x4
						
Trekker Bakwagen	Trekker Bakwagen	Bakwagen	Bakwagen	Bakwagen	Bakwagen	Trekker Bakwagen
On-road Off-road	On-road Off-road	On-road	On-road	On-road	On-road	On-road Off-road
6x6H Optitrack	8x2*6 gestuurde sleepas	8x4H*6 gestuurde sleepas	8x4*4 Tridem	8x6H*4 Tridem Optitrack	8x4	8x6H Optitrack
						
Trekker Bakwagen	Bakwagen	Bakwagen	Bakwagen	Bakwagen	Bakwagen	Bakwagen
On-road Off-road	On-road	On-road	On-road Off-road	On-road Off-road	On-road Off-road	On-road Off-road

WIELBASISVARIANTEN

		3000	3200	3400	3500	3600	3700	3800	3900	4000	4300	4350	4600	4800	4900	5100	5200	5600	6000	6400	6500	6700
Bakwagen	4x2			■	■		■			■	■		■		■		■	■	■		■	■
	6x2				■		■		■		■		■	■	■		■	■	■			
	6x4		■	■			■		■		■		■		■		■	■				
	8x2															■		■	■			
	8x4										■	■	■		■	■		■	■			
Trekker	4x2				■		■	■														
	6x4	■	■			■			■													

WIELOPHANGINGEN

Voor een vooras

- Voorassen met een draagvermogen van 7,1, 7,5, 8 of 9 t
- 2 blads paraboolvering

Voor een dubbele vooras

- Voorassen met 2 blads paraboolvering
- Ruimte van 1995 mm tussen de 2 voorassen (op 8x4)
- Aslasten van: 14,2 / 15 / 16 / 18 t
- De lengte van veerpakketten van as 1 en 2 zijn identiek

Achterwielophanging met enkele aangedreven achteras

- 13 ton: paraboolvering met 3 veerbladen en eindaanslag
- Zonder smering (rubberen lagerschalen): onderhoudsvrij
- Luchtvering achter 2 luchtbalgen 13 t

Achterwielophangingen met aangedreven tandemas

- 2x2 luchtbalgen van 21 t
- 2x4 luchtbalgen van 26 t
- Paraboolvering met drie veerbladen 21 t
- Paraboolvering met drie veerbladen 26 t

REMSYSTEEM

EBS + ASR + HSA + ESC* + AEBS*

De voertuigen zijn standaard uitgerust met de volgende functies:

ABS (antiblokkeersysteem van de wielen)

Hiermee kan de koers van het voertuig gehandhaafd blijven doordat blokkeren van wielen wordt voorkomen, voornamelijk tijdens plotseling remmen.

ESC (Electronic Stability Control)

- Koersstabiliteit: ondersteunt de chauffeur bij het handhaven van de juiste rijrichting van de combinatie (vooral onder lastige omstandigheden zoals bij regen of sneeuw of in scherpe bochten etc.).
- Omslagbeveiliging: deze functie voorkomt dat het voertuig omslaat in kritieke situaties zoals op rotondes, in nauwe bochten of bij een plotselinge richtingverandering.

ASR (Anti Slip Regeling)

De antislipfunctie helpt om op gladde wegen de controle over het voertuig te behouden.

Noodstopbekrachtiging

Optimalisering van de remweg tijdens een noodstop.

EBL (Emergency Brake Light)

Automatisch knipperen van de achterste remlichten bij een noodstop, om andere voertuigen voor de gevaarlijke situatie te waarschuwen.

AEBS (Advanced Emergency Brake System)

Actief vanaf 15 km/h voor detectie van rijdende en stilstaande voertuigen vóór de truck.

EPB (Electronic Parking Brake)

Automatische elektrische parkeerrem bij uitschakeling van de motor.

HSA (Hill Start Aid): hulp bij het wegrijden op hellingen

De bedrijfsremmen worden enkele seconden vastgehouden nadat het rempedaal is gelost, teneinde het wegrijden op een helling te vergemakkelijken. Deze functie kan met een drukknop worden in- en uitgeschakeld.

Remharmonisatie

Voorkomt het gevoel dat de trailer trekt of duwt tijdens de verschillende remfases.

Controle van het aandrijfkoppel

Behoudt het aandrijfvermogen van het voertuig op gladde oppervlakken tijdens terugschakelen.

Kantelbeveiligingsinrichting

Hiermee wordt voorkomen dat een trekker zonder oplegger naar voren kantelt tijdens het remmen.

Gezamenlijke activering van de remmen en de retarders

Hiermee kunnen de verschillende remsystemen worden gecombineerd: bedrijfsremmen, Optibrake-motorrem en andere retarders.

Waarschuwingen betreffende de remwerking

- Versleten remblokken
- Te hoge temperatuur van de remmen
- Verminderde remwerking

Bewakingssysteem voor de slijtage van de schijfremmen

Waarschuwing voor slijtage van remblokken en remschijven: preventief onderhoud (waarschuwing bij 20%, voordat de remmen compleet zijn versleten). Balanceren van de slijtage van de remblokken tussen de assen, om het onderhoud te vereenvoudigen.

* als optie afhankelijk van het model.

ACCESSOIRES

RENTABILITEIT

Spoilers

Vaste dakspoiler voor bakwagen met Night & Day cab

Elektrische dakspoiler voor trekker met Night & Day cab

Elektrische dakspoiler voor bakwagen met Night & Day cab

Zonnekleppen

Zonneklep voor cabine Day cab en Night & Day cab

Zonneklep voor cabine Sleeper cab en High Sleeper cab

BEVEILIGING EN BESCHERMING

Antidiefstalbeveiliging

Brandstofdiefstalbeveiliging

Mechanisch brandstoftankslot met bescherming

Mechanisch brandstoftankslot zonder bescherming

Kluis met montageset

Mechanische anti-inbraakvergrendeling Doorlock

Brandbeveiliging

Brandblusser 2 kg

Brandblusser 6 kg

Brandblusser 3 kg

Veiligheidssystemen

Luchthoorns op het dak

Regelunit voor aanvullende veiligheidssystemen

Alcoholslot

Alcoholslot - stuur links

Alcoholslot - stuur rechts



Zichtbaarheid

Zwaailichten

Lichtbalk met twee zwaailichten

Lichtbalk met vier zwaailichten

Zwaailichten met oranje 24 V draailamp

Werklampen

Werklamp met witte ledverlichting

Werklamp met wit licht



Werklamp met oranje licht

Ruiten

Zijruiten 4 mm

Zijruiten gelaagd 5 mm

COMFORT

Stoelhoezen

EXPERT: stoelhoezen op maat in imitatieleder in twee kleuren: nootmuskaat op het middengedeelte en antracietgrijs aan de zijkenen. Eenvoudige montage met ritsluiting. Zijn geschikt voor intensief gebruik onder zeer vervuilende omstandigheden. Met een spons schoon te maken.

NEW FORCE: hoes op maat, duurzaam en gemaakt van dezelfde stoffen als de originele bekleding. Kleur: antraciet en zwart.

CLASSY: hoesen op maat van zeer hoogwaardige 3D-tricotstof. Ademende hoesen met schering/inslag effect, gemaakt van dezelfde stoffen als de originele hoes. Biedt zowel bescherming als comfort.

Vloermat

Rubberen vloermat set, voertuig met stuur links

Rubberen vloermat set, voertuig met stuur rechts

Stoffen vloermat set, voertuig met stuur links

Stoffen vloermat set, voertuig met stuur rechts



Standairco systemen



Standairco systeem - SPX1200 RT voor de cabines Sleeper cab en High Sleeper cab

Standairco systeem - RTX1000 RT voor cabine Sleeper cab

Standairco systeem - LITE RT Day cab en Night & Day cab

Extra verlichting

Dakbeugels

Dakbeugel met ledlampjes voor cabine Sleeper cab en High Sleeper cab

Dakbeugel met ledlampen voor cabine Day cab en Night & Day cab

Extra lamp - Rallye 3003



Frontbeugel met led verlichting

Sierstrips met leds monochroom voorzijde

Sierstrips met leds monochroom voorzijde + zij-skirts

Toebehoren voor cabine

Waterkoker 24 V

Kledinghaak

Watertank 25 l voor aan het chassis

Elektrische koelbox 24 l

Servies-set (Maxi Space)

Make-upspiegel

Uitneembare kledingtas

Flessenkoeler

Extra opbergruimte, plaatsing in middenconsole

Koelkasten

Extra koelkast 26 l

Extra koelkast 40 l

Luchtblaaspistool

Schrijfplateau



Rusten

Lakens

Bedzeil

Bovenlaken

Hoeslaken voor bed uit één stuk

Hoeslaken voor uittrekbaar bed

Dekbed

Afneembare relax rugleuning

Extra top matras

Voetsteun

Personaliseren van cabine

Afwerkingselementen in carbonlook

RVS portierdrempelafwerking

Stuurwiel afgewerkt in carbonlook

Velguitrusting

Aluminium velgen

Wieldoppen

Camera



Camera (kabel van 10 m)

Camera (kabel van 20 m)

Achteruitrijcameraset met monitor

Rijhulpsystemen

Extra display voor dashboard

Waarschuwingssysteem bij overschrijding wegbelijning

27 MC-radio



PERSONALISATIE

DASHBOARD

COMPACT

AFWERKING
PERFORMANCE



COMPACT

AFWERKING
ULTIMATE ALUMINIUM

(OPTIE ALLEEN BESCHIKBAAR
OP RECHTSGESTUURDE VOERTUIGEN (UK))



PANORAMISCH

AFWERKING
ULTIMATE CARBONE



Stoffen bekleding



Standaard



Lederen bekleding



Zwart leder



Stalen of chromen
wielmoerbeschermringen



Matglanzende
Alcoa-aluminium velgen



Glanzende "Dura Bright"
Alcoa aluminium velgen



PERSONALISATIE DOOR MEESPUITEN VAN EEN AANTAL ONDERDELEN

- 1 DE GRILLE (PI)
- 2 DE BUITENSPIEGELS
- 3 DE OPSTAPTREDEN
- 4 DE BUMPERHOEKEN



